

# POLOAUTOMATICKÝ ETIKETOVACÍ STROJ E03

## NÁVOD PRO POUŽITÍ A ÚDRŽBU



## Obsah

1	ÚČEL NÁVODU PRO POUŽITÍ.....	Chyba! Záložka není definována.
2	ZÁRUKA .....	Chyba! Záložka není definována.
3	VÝZNAM SYMBOLŮ .....	Chyba! Záložka není definována.
4	VŠEOBECNÉ BEZPEČNOSTNÍ POKYNY .....	Chyba! Záložka není definována.
5	OBECNÝ POPIS ETIKETOVACÍHO STROJE E03 .....	5
5.1	Hlavní technické části etiketovacího stroje .....	Chyba! Záložka není definována.
5.2	Popis ovládacího panelu .....	Chyba! Záložka není definována.
6	TECHNICKÉ ÚDAJE .....	6
6.1	Technické údaje etiketovacího stroje .....	6
6.2	Modely poloautomatického etiketovacího stroje E03 .....	7
6.3	Charakteristika lahví a dalších předmětů .....	Chyba! Záložka není definována.
6.4	Charakteristika etiketovacího disku a etiket .....	Chyba! Záložka není definována.
6.4.1	Charakteristika etiketovacího disku .....	<b>Chyba! Záložka není definována.</b>
6.4.2	Charakteristika etiket .....	<b>Chyba! Záložka není definována.</b>
7	DOPRAVA A UMÍSTĚNÍ.....	Chyba! Záložka není definována.
8	PŘIPOJENÍ K ELEKTRICKÉ SÍTI.....	Chyba! Záložka není definována.
9	PROVOZNÍ POKYNY .....	Chyba! Záložka není definována.
9.1	Nastavení etiketovacího disku.....	Chyba! Záložka není definována.
9.2	Nastavení výšky etikety.....	Chyba! Záložka není definována.
9.3	Nastavení kartáčku .....	Chyba! Záložka není definována.
9.4	Fotobuňka F1.....	14
9.4.1	Nastavení citlivosti fotobuňky F1 .....	14
9.4.2	Nastavení pozice fotobuňky F1 .....	15
9.5	Nastavní přitlačného válečku (18).....	16
9.6	Nalepování přední a zadní etikety .....	Chyba! Záložka není definována.
9.7	Přídavná fotobuňka F2 .....	18
9.7.1	Nastavení pozice a citlivosti fotobuňky F2.....	18
9.7.2	Nastavení potenciometru P2 .....	19
10	ÚDRŽBA A ČIŠTĚNÍ.....	Chyba! Záložka není definována.
11	NÁHRADNÍ DÍLY .....	Chyba! Záložka není definována.
12	DEMONTÁŽ ETIKETOVACÍHO STROJE .....	Chyba! Záložka není definována.

Vážený zákazník,

Děkujeme Vám za důvěru, projevou nákupem našeho etiketovacího stroje. Pro úspěšné používání a dlouhou životnost Vás žádáme o dodržování pokynů a upozornění pro bezpečné a správné užívání. Návod byste vždy měli mít po ruce.

## 1 ÚČEL NÁVODU PRO POUŽITÍ

Hlavním účelem těchto instrukcí je správné používání a údržba poloautomatického etiketovacího stroje E03, který je sestaven pro nalepování samolepicích etiket z etiketové pásky na lahve, nebo jiné válcovité objekty. Žádáme Vás o pečlivé prostudování těchto pokynů před použitím stroje, neboť jen tak budou zajištěny nastavení a údržba, které zaručují dlouhou a bezporuchovou životnost stroje.

Společnost Škrj d.o.o. odmítá jakoukoli odpovědnost za škody způsobené nedbalostí, nebo nerespektováním návodu pro použití. Taktéž nenese odpovědnost za škody, zapříčiněné nesprávným používáním stroje nebo jeho příslušenství.



V případě pochybností nebo nedostatečných informací, kontaktujte, prosíme, výrobce nebo jeho zástupce.

## 2 ZÁRUKA







Viz deklarace záruky.

## 3 VÝZNAM SYMBOLŮ

V návodu jsou použity některé symboly, které znamenají možné nebezpečí nebo zvláštní pozornost při práci:

Symbol	Označení	Význam
	NEBEZPEČÍ	Nebezpečí kvůli elektrickému napětí.
	NEBEZPEČÍ	Nebezpečí kvůli pohyblivým částem stroje.
	DŮLEŽITÉ INFORMACE	Informace vyžadující zvláštní pozornost.

## 4 VŠEOBECNÉ BEZPEČNOSTNÍ POKYNY

	<p>Etiketovací stroj obsahuje pohyblivé části, proto je doporučeno nenosit volné oblečení a šperky při práci s ním. Také by měly být dostatečně chráněny dlouhé vlasy.</p>
	<p>Ochrana, umístěná na přední straně válečků etiketovacího stroje, musí být používána během provozu etiketovacího stroje, kvůli prevenci přimáčknutí nebo stlačení.</p>
	<p>Stroj mohou používat pouze řádně proškolené osoby. Děti a nekvalifikované osoby jej nesmí používat.</p>
	<p>Poškozené nebo nefunkční díly mohou být opraveny nebo vyměněny pouze autorizovanou osobou. V případě opravy neautorizovanou osobou, záruka pozbývá platnosti. Neprofesionálně provedené opravy mohou znamenat nebezpečí pro obsluhu stroje.</p>
	<p>Vypojte etiketovací stroj z elektrické sítě:</p> <ul style="list-style-type: none"> <li>➤ pokud jej nepoužíváte,</li> <li>➤ před každou kontrolou vnitřku stroje,</li> <li>➤ během čištění a provádění údržby,</li> <li>➤ v případě jakéhokoli nebezpečí.</li> </ul>
	<p>Občas zkontrolujte přívod. Jestliže je kabel nebo vypínač poškozen, okamžitě jej vyměňte. Opravu by měl provádět pouze profesionální elektrikář.</p>

## 5 OBECNÝ POPIS ETIKETOVACÍHO STROJE E03

### 5.1 Hlavní technické části etiketovacího stroje

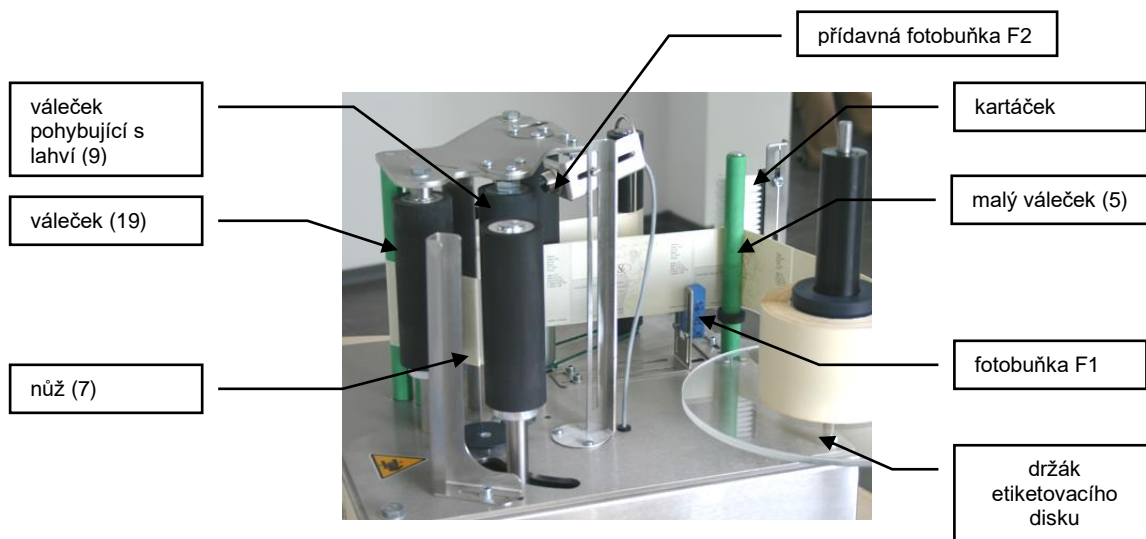
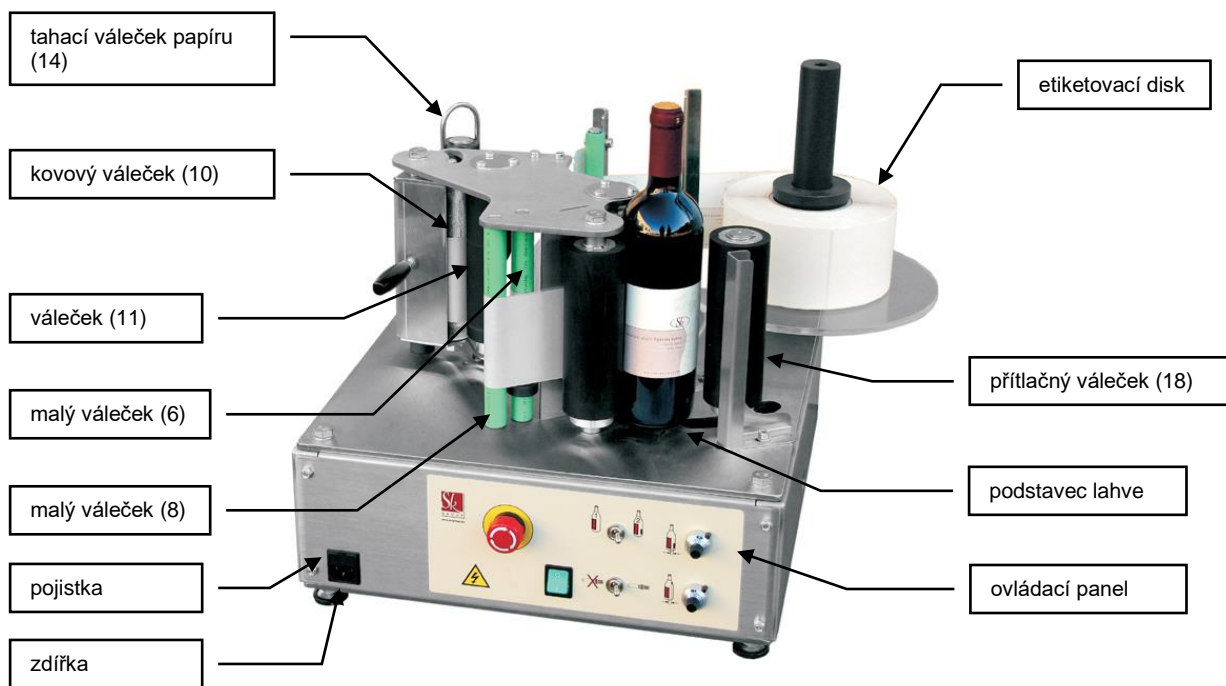

## 5.2 Popis ovládacího panelu

Obrázek níže ukazuje ovládací panel etiketovacího stroje s jeho spínači/vypínači, které slouží k ovládnání přístroje.

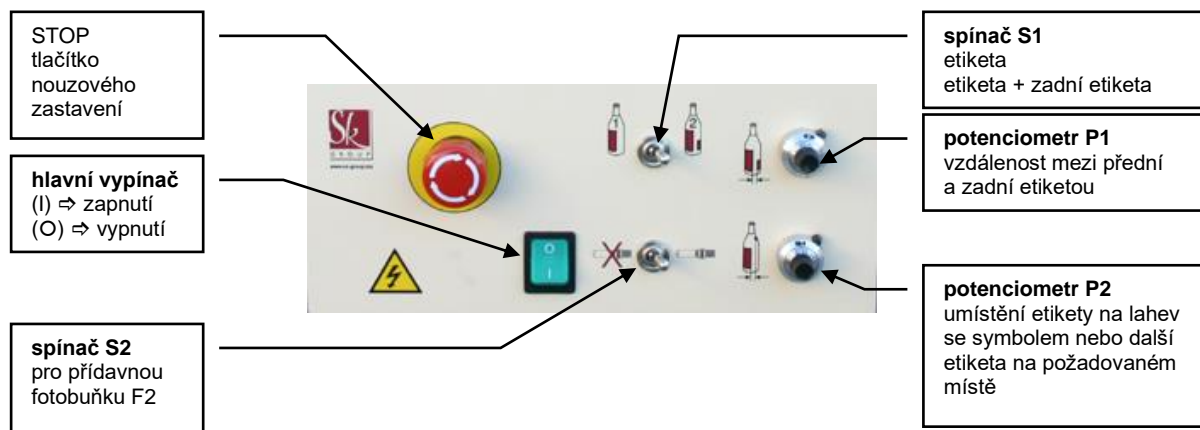

## 6 TECHNICKÉ ÚDAJE

### 6.1 Technické údaje etiketovacího stroje

Výkonnost: 500 - 900 lahví za hodinu  
 Napájecí napětí: 230 V 50/60 Hz  
 Výkon připojené sítě: 0,2 kW  
 Zvuková hladina: nižší než 55 Db

Konstrukce je vyrobena z nerezové oceli.

**Vnější rozměry etiketovacího stroje:**

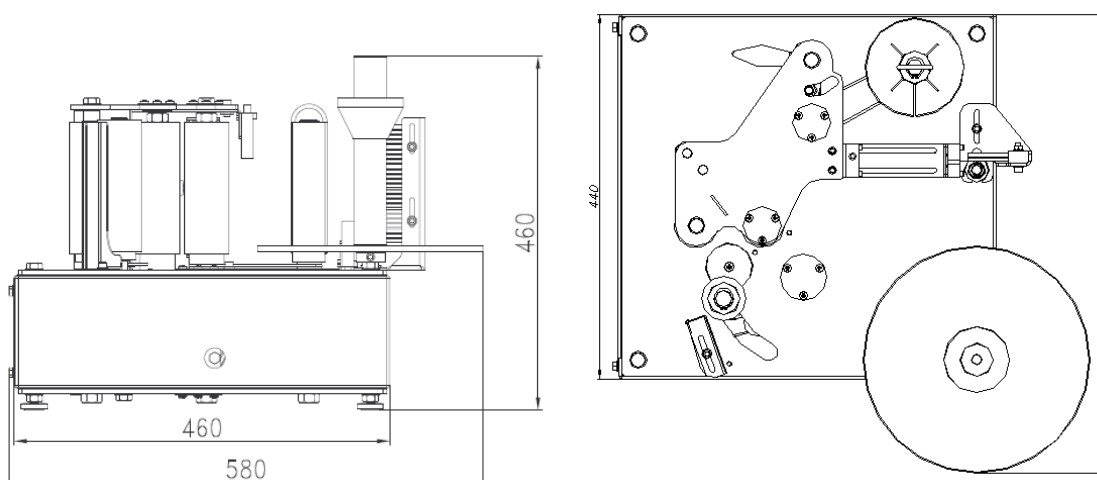

## 6.2 Modely poloautomatického etiketovacího stroje E03

Kód	Model	Zvláštní vlastnosti
54E03PP	poloautomatický etiketovací stroj E03	<ul style="list-style-type: none"> <li>- výkonnost: 500 – 900 lahví za hodinu (při jedné etiketě)</li> <li>- průměr lahve: 55 – 115 mm</li> <li>- možnost umístění přední a zadní etikety při jednom otočení</li> <li>- výška etikety: až 190 mm</li> <li>- spodní okraj etiketovací pásky ve výšce 25 mm</li> <li>- výkon elektrické sítě: 0,2 kW</li> <li>- napětí: 230V, 50/60 Hz</li> <li>- hmotnost: 45 kg</li> <li>- rozměry:</li> <li>- 580 mm (460 mm) x 560 mm (440 mm) x 460 mm (výška)</li> </ul>
54E03PPF	poloautomatický etiketovací stroj E03-PF	<ul style="list-style-type: none"> <li>- výkonnost: 500 – 900 lahví za hodinu (při jedné etiketě)</li> <li>- průměr lahve: 55 – 115 mm</li> <li>- možnost umístění přední a zadní etikety při jednom otočení</li> <li>- výška etikety: až 190 mm</li> <li>- spodní okraj etiketovací pásky ve výšce 25 mm</li> <li>- výkon elektrické sítě: 0,2 kW</li> <li>- napětí: 230V, 50/60 Hz</li> <li>- hmotnost: 46 kg</li> <li>- rozměry:</li> <li>- 580 mm (460 mm) x 560 mm (440 mm) x 460 mm (výška)</li> <li>- <b>přídavná fotobuňka</b> může zaznamenat stávající štítek (etiketu) či nálepku na láhvi a tím pomáhá přesně umístit etiketu nebo další etiketu na požadované místo, přičemž je brána v úvahu pozice stávajícího štítku (etikety, nálepky).</li> </ul>

## 6.3 Charakteristika lahví a dalších předmětů

Etiketovací stroj může být použit pro nalepování etiket a/nebo zadních etiket na:

- pevné předměty tvaru válce
- lomené předměty se zalomením, které je menší než 1 úhlový stupeň

Minimální průměr lahve nebo jiného předmětu: 55 mm

Maximální průměr lahve nebo jiného předmětu: 115 mm

Skleněné, plastové nebo kovové předměty, na které budou umístěny etikety, musejí být pevné, aby vydrželi tlak tlačícího válečku bez deformací.

	<p>Etikety mohou být umístěny pouze na pevné předměty tvaru válce. Nejvyšší přípustná lomenost je 1 úhlový stupeň (odchylka obdélníku stran, které svírají pravý úhel, což je 90°).</p>
---	---

## 6.4 Charakteristika etiketovacího disku a etiket

### 6.4.1 Charakteristika etiketovacího disku



Vlastnosti etiketovacího disku:

- maximální výška etiketovacího disku: 190 mm
- minimální průměr etiketovacího disku: 42 mm
- maximální průměr etiketovacího disku: 275 mm
- maximální hmotnosti etiketovacího disku: 3 kg

Navíjení etiketovací pásky:

Etiketovací páska by měla být stočena do disku tak, aby byly popisky obráceny dovnitř a ve směru, ve kterém mají být čteny.



Hmotnost etiketovacího disku nad 3 kg může způsobit svlékání etikety nebo etiketovací pásky.

### 6.4.2 Charakteristika etiket

- maximální délka etikety bez zadní etikety: **220 mm**

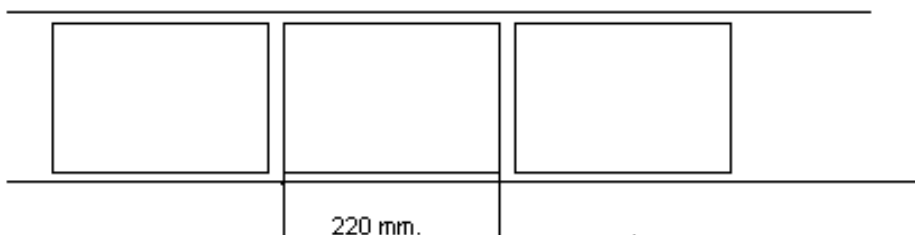

- maximální délka etikety se zadní etiketou: **210 mm**

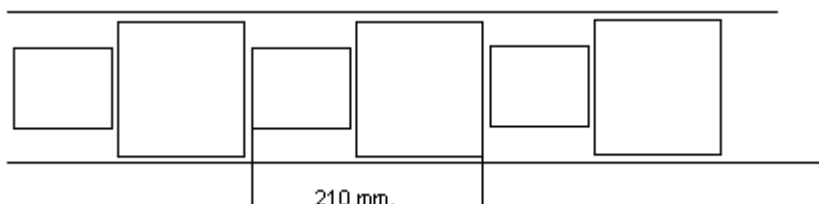

- maximální vzdálenost od dolního nebo horního okraje etikety: **18 mm**

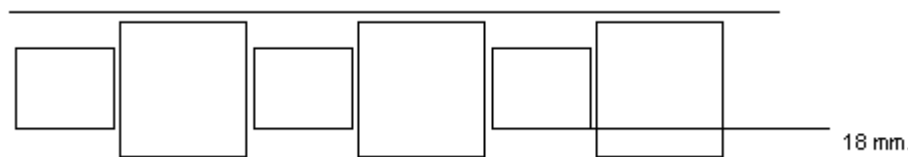

- vzdálenost mezi dvěma po sobě následujícími etiketami: **2 - 3 mm**



## 7 DOPRAVA A UMÍSTĚNÍ

Při doručení doporučujeme zkontrolovat, zda všechny komponenty, uvedené v dokumentaci, byly opravdu doručeny. Jestliže jakákoli část chybí nebo je poškozena, ihned kontaktujte výrobce.

Etiketovací stroj by měl být přemísťován dvěma osobami, držíci stroj dole, každá z jedné strany. Před rozbalováním stroj dopravte co nejbližší pracovišti.

Etiketovací stroj umístěte na stůl nebo pracovní desku s odpovídajícími rozměry a nosností. Etiketovací stroj může být namontován i na pohyblivém stole s kolečky. V tomto případě by kolečka měla sloužit pouze pro přemísťování etiketovacího stroje z jednoho pracovního místa na druhé. Než uvedete stroj do provozu, kolečky musí být zablokována.

Pracovní místo, stejně jako místo pro uskladnění, musí být suché. Chraňte přístroj před vlhkostí.

	<p>Před tím, než začnete etiketovací stroj používat, prosíme, důkladně si přečtěte návod k použití, kvůli zajištění bezporuchového a bezpečného provozu.</p>
---	--

## 8 PŘIPOJENÍ K ELEKTRICKÉ SÍTI

Etiketovací stroj připojte k jednofázovému napětí 230V 50/60 Hz.  
Výkon elektrické sítě: 0,2 kW.

Deska připojení musí obsahovat fáze, neutrální a uzemňující vodič a musí být vhodně chráněna (záleží na ochranném systému – TN nebo TT, s pojistkami až 16A).

	<p>Elektrické připojení, zahrnující také uzemnění a ochranu pojistkami, musí být nastaveno pouze profesionálním elektrikářem a v souladu s platnými normami a předpisy.</p>
---	---

	<p>Odpojte etiketovací stroj ze sítě:</p> <ul style="list-style-type: none"> <li>➤ když ho nepoužíváte,</li> <li>➤ před každou kontrolou interiéru,</li> <li>➤ při čištění a údržbě,</li> <li>➤ v případě poškození stroje nebo elektrických kabelů,</li> <li>➤ v případě jakéhokoli nebezpečí.</li> </ul>
---	--

	<p>Občas zkontrolujte vodiče. Jestliže je kabel nebo spínač či vypínač poškozený, ihned jej vyměňte. Oprava by měla být prováděna pouze profesionálním elektrikářem.</p>
---	--

## 9 PROVOZNÍ POKYNY

### 9.1 Nastavení etiketovacího disku

Po umístění etiketovacího stroje na pracovní plochu můžete nastavit etiketovací disk. Při nastavování etiketovacího disku sledujte šipky na stroji.



Při nastavování etiketovacího disku se ujistěte, že je hlavní vypínač vypnutý.

#### **Krok 1**

Dejte etiketovací disk do držáku disku a upevněte jej pomocí fixačního zvonu. Odviňte etiketovací pásku z venkovní strany směrem k malému válečku 5 a kartáčku.

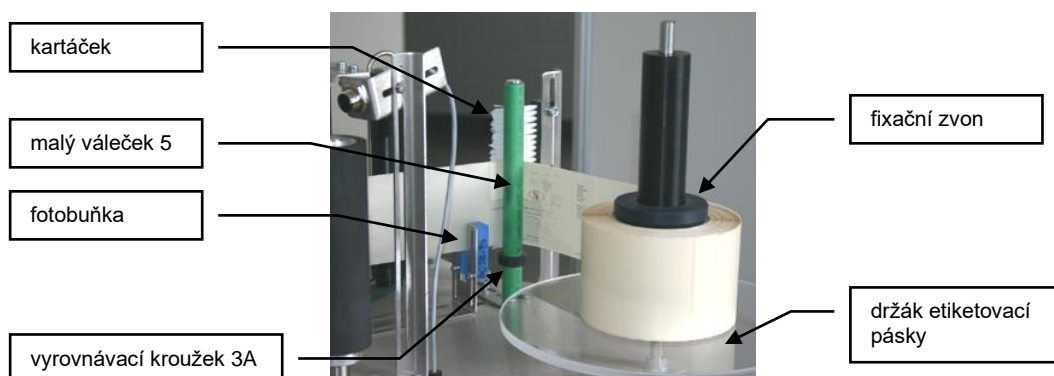

#### **Krok 2**

Natáhněte pásku mezi malý váleček 5 a kartáček. Dávejte pozor, aby horní hrana vyrovnávacího kroužku 3A byla ve stejné výšce jako držák etiketovacího disku (pásky).

#### **Krok 3**

Natáhněte pásku přes fotobuňku F1.

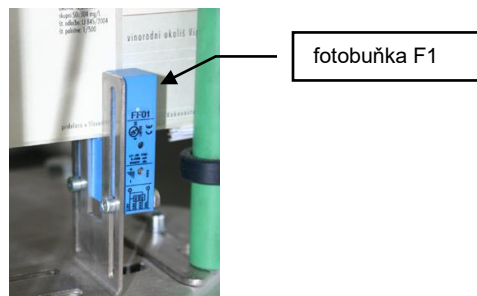

#### **Krok 4**

Protáhněte pásku mezi malými válečky 6 a 8, dle následujícího obrázku:

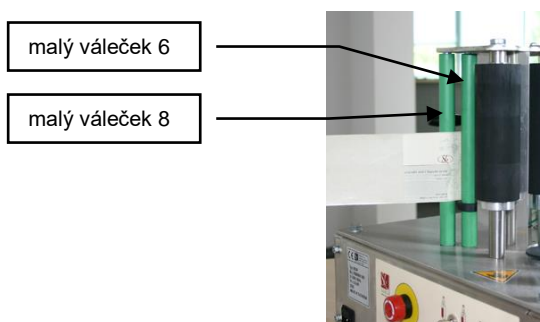

**Krok 5**

Protáhněte pásku kolem malého válečku (6) a po vnitřní straně nože (7).

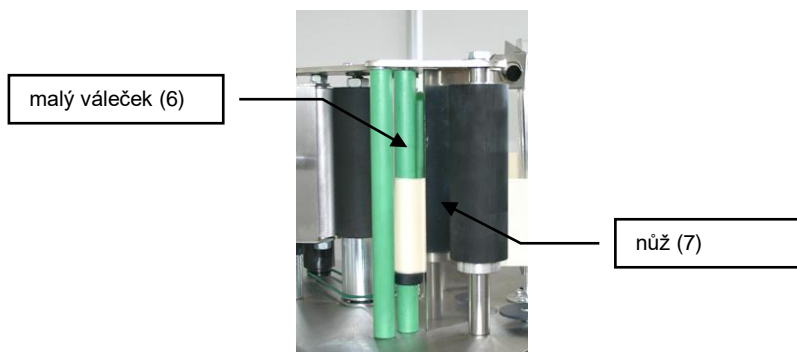

**Krok 6**

Protáhněte pásku kolem nože. Na tomto místě je etiketa oddělována od pásky, aby byla posléze umístěna na láhev.

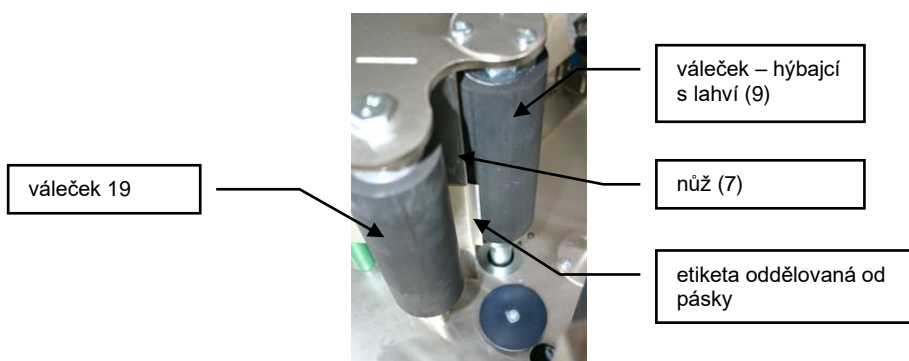

**Krok 7**

Nyní protáhněte pásku přes malý váleček (8). Dávejte pozor na to, aby byl vyrovnávací kroužek 3B ve stejné výšce jako vyrovnávací kroužek 3A.

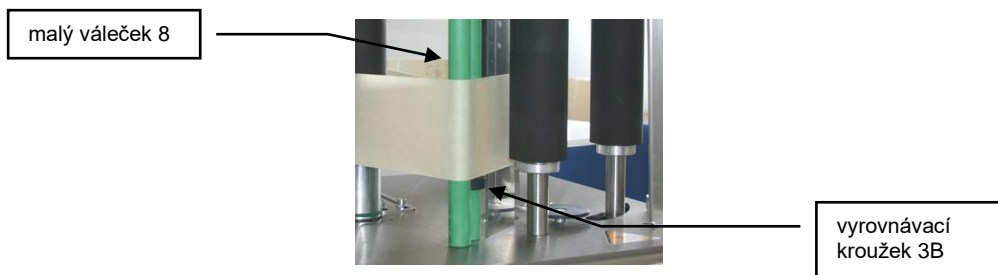

**Krok 8**

Protáhněte pásku kolem válečku 11.

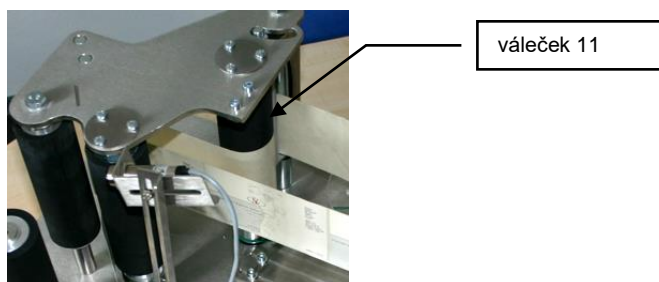

### Krok 9

Než budete pokračovat, povolte malý kovový váleček (10) s rukojetí (12) směrem dovnitř etiketovacího stroje. Protáhněte pásku kolem malého kovového válečku (10) směrem tahacímu válečku papíru.

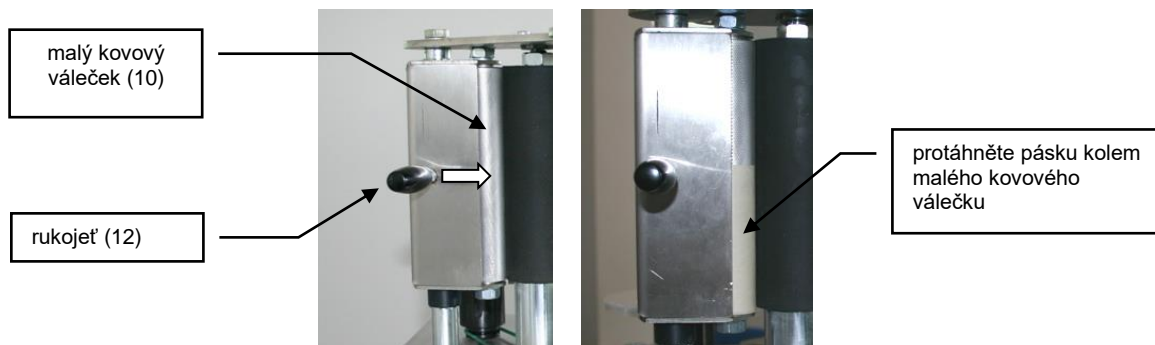

### Krok 10

Protáhněte pásku kolem tažného válečku (14) a upevněte ji fixací.

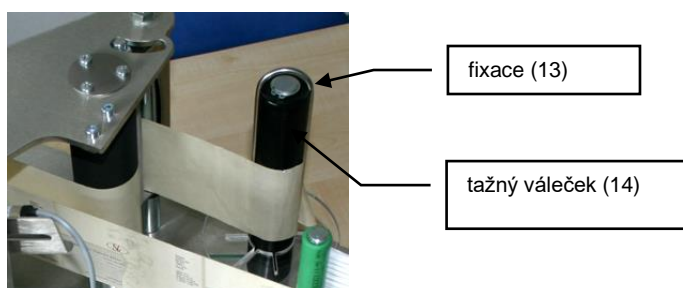

### Krok 11

Tímto je dokončeno nastavení pásky. Na závěr utáhněte pásku pomocí rukojeti 12, kterou otočíte směrem k vnějšku etiketovacího stroje.

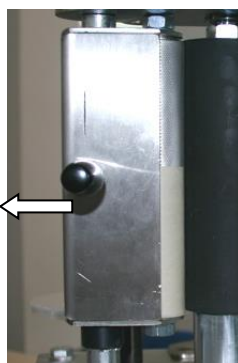

### Krok 12

Zkontrolujte, zda je páska ve stejné výšce od etiketovacího disku až po poslední váleček. Také zkontrolujte těsnost pásky před malým kovovým válečkem a za ním.

## 9.2 Nastavení výšky etikety

Výška etikety může být nastavena na několika bodech etiketovacího stroje.

- Nejprve nastavte výšku držáku etiketovacího disku vyrovnávacím kroužkem (3C), který je umístěn pod držákem disku. Zvedněte a vyjměte držák disku, odšroubujte šroub (3), nastavte požadovanou výšku a zašroubujte šroub (3).

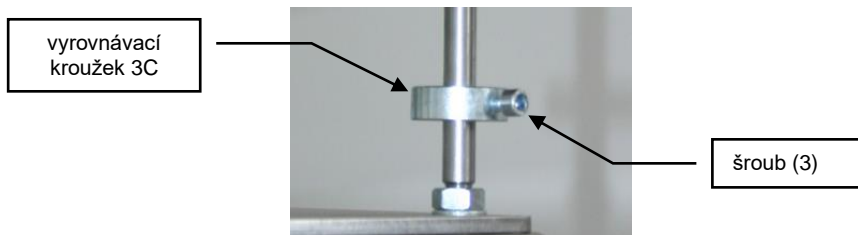

- Požadovanou výšku musíte nastavit také na vyrovnávacích kroužcích 3A a 3B, které jsou umístěny u malých válečků 5 a 6.

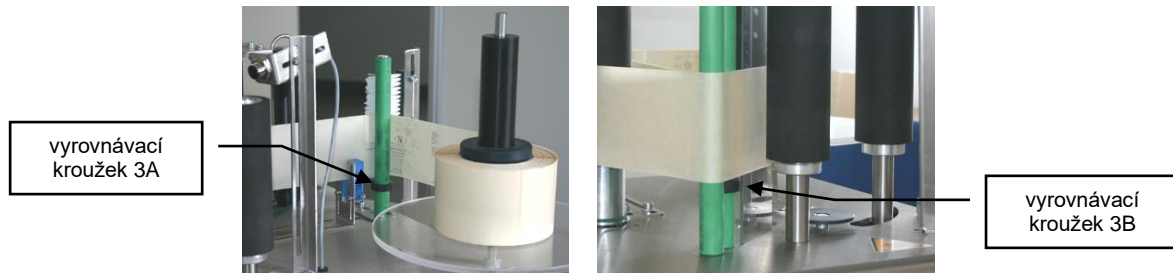

Když je nastavena vyrovnávací výška, zvolte si referenční bod. Doporučujeme horní rovinu etiketovacího stroje a použití měřicího nástroje lomeného tvaru.

### 9.3 Nastavení kartáčku

Nastavte tlak kartáčku na etikety pomocí šroubu, dle dolního obrázku:

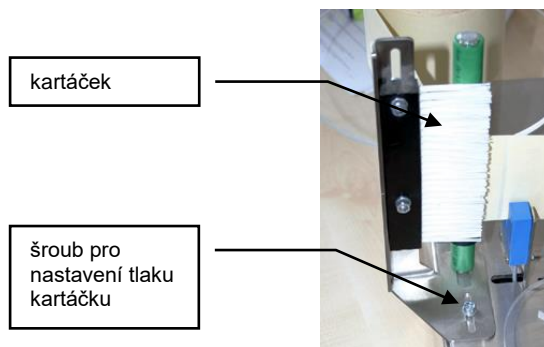

## 9.4 Fotobuňka F1

### 9.4.1 Nastavení citlivosti fotobuňky F1

Fotobuňka zachycuje prostor mezi dvěma štítky na pásce. Její citlivost je nastavena už výrobcem, ale kvůli různým typům etiket musí být někdy opravena.

Následovně zkontrolujete citlivost fotobuňky:

**Krok 1:**

Zatlačte rukojeť (12) směrem dovnitř etiketovacího stroje, čímž se uvolní páska s etiketami.

**Krok 2:**

Rukou pomalu namotejte pásku, až projdou přes fotobuňku dvě etikety.

**Krok 3:**

Citlivost fotobuňky je správně nastavena, jestliže se žlutý LED indikátor rozsvítí při procházení etikety a zhasne při procházení místa mezi dvěma etiketami přes fotobuňku.

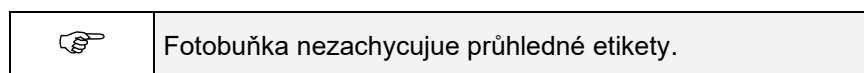

Jestliže se světlo nerozsvítí, nebo se rozsvítí, zatímco fotobuňka snímá volné místo, musí být citlivost fotobuňky přenastavena.

Postup pro přenastavení citlivosti fotobuňky je následující:

**Krok1**

Povolte pásku s etiketami tak, že s ní můžete hýbat dopředu a dozadu rukou na vzdálenost, která umožňuje fotobuňce snímat přechod místa mezi dvěma etiketami.

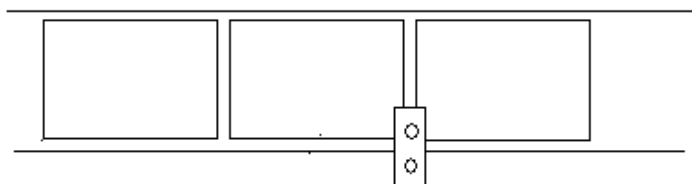

**Krok2**

Hlavním vypínačem zapněte etiketovací stroj.

**Krok 3**

Nastavte pásku tak, aby místo mezi dvěma etiketami bylo přesně ve středu rozsahu fotobuňky.

**Krok 4**

Natáčejte potenciometr PO malým šroubovákem v protisměru hodinových ručiček, dokud žluté LED světlo na fotobuňce nezhasne.

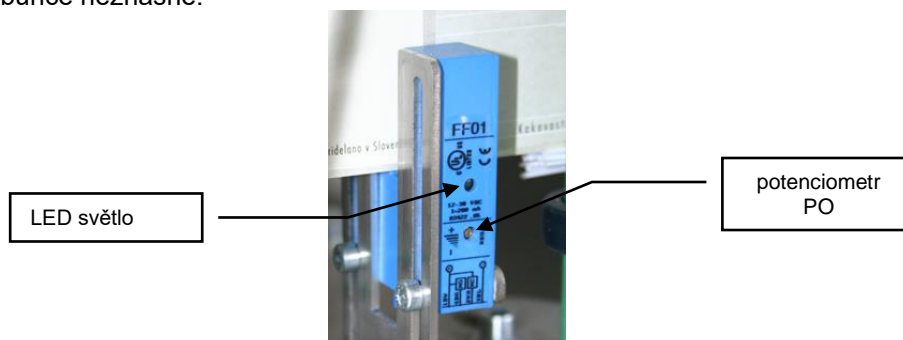

Pokud na začátku kroku 4 je světlo shasnuto, řiďte se těmito pokyny:

**Krok 4.1.**

Natáčejte potenciometr PO ve směru hodinových ručiček, dokud se LED světlo nerozsvítí.

**Krok 4.2.**

Natáčejte potenciometr PO opačným směrem, dokud se LED světlo nevyne.

**Krok 5**

Posuňte pásku tak, aby střed fotobuňky snímal etкетu a ne místo mezi etiketami.

**Krok 6**

Natáčejte potenciometr PO ve směru hodinových ručiček, dokud se LED světlo nerozsvítí. Počítejte, kolikrát jste otočili potenciometrem.

**Krok 7**

Natáčejte potenciometr PO v proti směru hodinových ručiček o polovinu méněkrát, než jste otáčeli v předchozím kroku.

**Krok 8:**

Zkontrolujte nové nastavení. Citlivost fotobuňky je správně nastavena, jestliže se žlutý LED indikátor rozsvítí, když etiketa prochází přes fotobuňku.

## 9.4.2 Nastavení pozice fotobuňky F1

Pozici fotobuňky F1 určuje pozice (délka) nožem (7) odděleného štítku k válečku, pohybujícím lahví (9). Viz dolní obrázek:

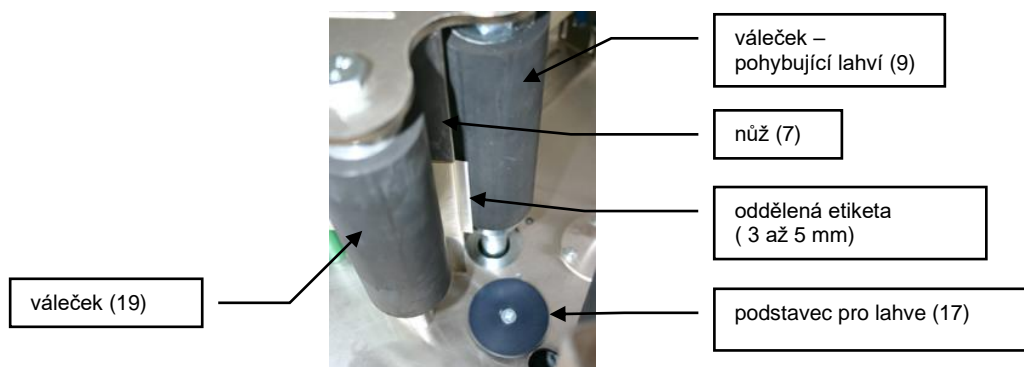

**Krok 1**

Otočte váleček odvíjejícího se papíru (14) tak, aby etiketa byla oddělena v délce 3 až 5 mm (od okraje nože).

**Krok 2**

Uvolněte šrouby 15T a pohněte fotobuňkou 10 až 15 mm za prostor mezi etiketami.

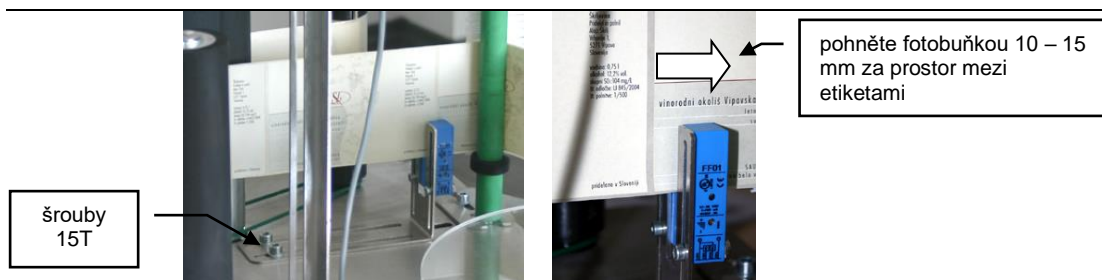

### Krok 3

Přepněte spínač S1 na ovládacím panelu etiketovacího stroje doleva (pouze přední etiketa) a zapněte stroj hlavním vypínačem.

### Krok 4

Rukou stiskněte podstavec pro lahve (17).

### Krok 5

Zkontrolujte délku nové oddělené etikety. Jestliže je oddělená délka adekvátní (3 až 5 mm od hrany nože), nastavení je hotové. V opačném případě musí být procedura opakována.

Pokud jsou etikety příliš malé nebo jestliže zadní etiketa je nižší než přední a umístěná blíže hornímu okraji přední etikety a není snímána fotobuňkou, můžete nastavit výšku fotobuňky pomocí šroubů 15Y.

Pokud fotobuňka stále nesnímá místo mezi dvěma etiketami, můžete ji také přemístit na horní držák a upevnit ji zde šrouby 15Z.

šrouby 15 Y

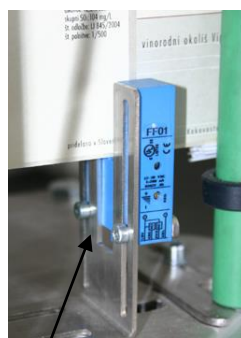

šrouby 15 Z



## 9.5 Nastavení přítlačného válečku (18)



Před nastavováním přítlačného válečku vypněte etiketovací stroj – hlavní vypínač musí být v poloze OFF.

Postavte lahev na podstavec mezi pohybující váleček 9 a váleček 19. Nastavte přítlačný váleček (18) tak, aby vzdálenost mezi lahví a vzdáleným přítlačným válečkem 18 byla přibližně 5 mm.

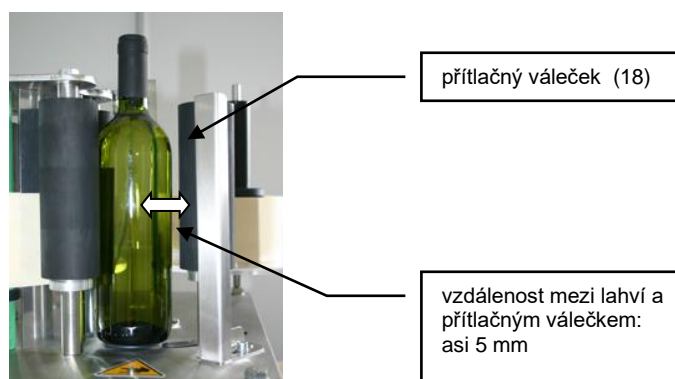

Pro nastavování přítlačného válečku 18 použijte šroub 20 na pravé straně etiketovacího stroje.



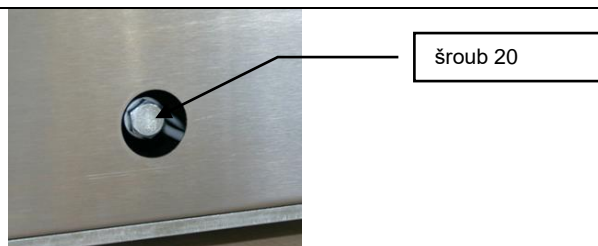

Postup je následující:

**Krok 1**

Přítlačný váleček 18 musí být vzdálený od podstavce pro lahev 17. Pokud není vzdálený, zapněte etiketovací stroj hlavním vypínačem IG.

**Krok 2**

Rukou zatlačte na podstavec pro lahev 17. Po této akci etiketovací stroj zastaví se vzdáleným přítlačným válečkem 18.

**Krok 3**

Vypněte etiketovací stroj. Vyšroubujte šroub 20 pomocí šroubováku 13, nastavte přítlačný váleček 18 rukou na adekvátní vzdálenost (5 mm od lahve) a znovu zašroubujte šroub 20.

## 9.6 Nalepování přední a zadní etikety



**Spínač S1** se používá jako přepínač mezi dvěma provozními režimy etiketovacího stroje:

- nalepování pouze přední etikety (spínač v pozici 1)
- nalepování přední a zadní etikety (spínač v pozici 2)

Jestliže chcete na láhev umístit přední a zadní etiketu, přepněte spínač do polohy 2 (etiketa + zadní etiketa). Etikety na pásce by měly být rozděleny střídavě: přední – zadní – přední – zadní.

**Potenciometr P1** se používá pro nastavování vzdálenosti mezi přední a zadní etiketou na lahvi.

Postup je následující:

**Krok 1:**

Uvolněte blokovací páčku potenciometru.

**Krok 2:**

Normálně je potenciometr nastaven na 0,50. Chcete-li zvýšit vzdálenost mezi přední a zadní etiketou, otočte potenciometr ve směru hodinových ručiček. Pro zmenšení vzdálenosti mezi přední a zadní etiketou otočte potenciometr proti směru hodinových ručiček.

**Krok 3:**

Po dosažení vhodné vzdálenosti zafixujte tlačítko potenciometru P1 pomocí blokovací páčky.

	<p>Blokovací páčka má dvě možné pozice:</p> <ul style="list-style-type: none"> <li>➤ horní pozice: TLAČÍTKO UVOLNĚNO</li> <li>➤ nižší (dolní) pozice: TLAČÍTKO BLOKOVÁNO</li> </ul> <p><b>VAROVÁNÍ!</b>  <b>Před otáčením potenciometru P1 vždy nejprve uvolněte blokovací páčku, jinak poškodíte potenciometr.</b></p>
--	---

## 9.7 Přídavná fotobuňka F2

Poloautomatický etiketovací stroj, model 54E03PPF, je vybaven přídavnou fotobuňkou F2, která snímá stávající etiketu nebo nálepku (emblém) na lahvi a tak umožňuje precizní umístění etikety nebo další etikety na požadované místo na lahvi, s ohledem na stávající etiketu či nálepku.

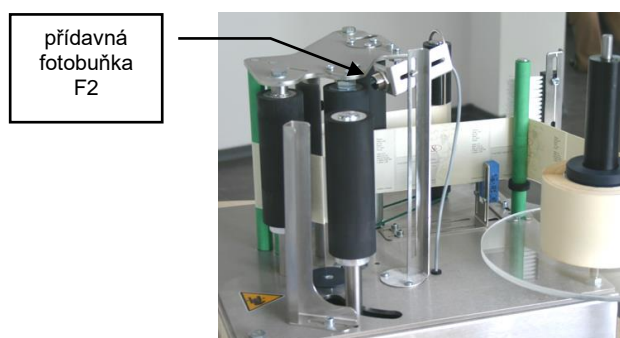

### Spínače pro provoz přípravné fotobuňky F2:



- **spínač/přepínač S2** slouží k zapnutí/vypnutí přídavné fotobuňky
- **potenciometr P2** se používá pro nastavování vzdálenosti mezi existující a další etiketou nebo mezi nálepkou (emblémem) a etiketou.

### 9.7.1 Nastavení pozice a citlivosti fotobuňky F2

Postup je následující:

#### **Krok 1:**

Pomocí hlavního vypínače na ovládacím panelu zapněte etiketovací stroj. Přepněte spínač S2 do pracovní polohy (levá).

#### **Krok 2:**

Položte lahev na podstavec.

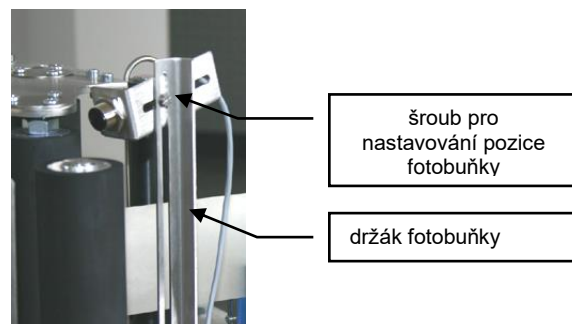

**Krok 3:**

Pomocí šroubů na držáku fotobuňky nastavte fotobuňku do adekvátní pozice, aby byla etiketa snímána. Namontujte fotobuňku mírně nad nebo pod úroveň detekovaného objektu a nařídte ji se sklonem 30 – 40 °k objektu.

**Krok 4:**

- Pokud LED indikátor nesvítí, posunujte fotoelektrický senzor ke snímanému objektu, dokud se LED nerozsvítí.
- Jestliže už LED svítí, posunujte fotoelektrický senzor směrem pryč, dokud LED nezhasne a poté s ním hýbejte pomalu blíž objektu, který má být snímán. Když fotobuňka zachytí objekt (etiketa, nálepka), LED indikátor se rozsvítí. Proces nastavení je dokončen.

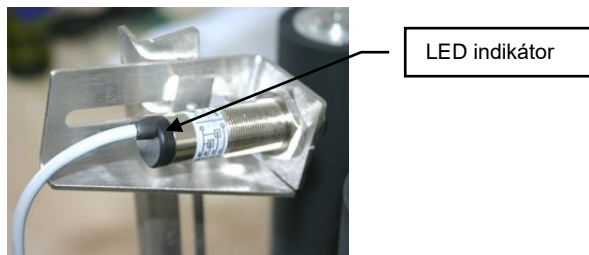

## 9.7.2 Nastavení potenciometru P2

**Potenciometr P2** je užíván pro nastavování vzdálenosti mezi existující a přidávanou etiketou nebo mezi emblémem a etiketou.

Procedura je následující:

**Krok 1:**

Uvolněte blokovací páčku potenciometru.

**Krok 2:**

Normálně je potenciometr nastaven na 0,50. Chcete-li zvětšit vzdálenosti mezi přední a zadní etiketou otočte potenciometrem ve směru hodinových ručiček. Pro zmenšení vzdálenosti mezi přední a zadní etiketou otočte potenciometrem proti směru hodinových ručiček.

**Krok 3:**

Jakmile dosáhnete vhodné vzdálenosti, zajistěte tlačítko potenciometru P2 blokovací páčkou.

	<p>Blokovací páčka má dvě možné pozice:</p> <ul style="list-style-type: none"> <li>➤ horní pozice: TLAČÍTKO UVOLNĚNO</li> <li>➤ dolní (nižší) pozice: TLAČÍTKO BLOKOVÁNO</li> </ul> <p><b>VAROVÁNÍ!</b>  <b>Před otáčením potenciometru P1 vždy nejdříve uvolněte blokovací páčku, jinak poškodíte potenciometr.</b></p>
---	--

## 10 ÚDRŽBA A ČIŠTĚNÍ

Při běžném užívání nepotřebuje etiketovací stroj žádnou zvláštní údržbu. Po použití musí být válečky a povrch etiketovacího stroje vyčištěny.

## 11 NÁHRADNÍ DÍLY

Náhradní díly jsou poskytovány výrobcem. Můžete si je objednat přímo u výrobce nebo přes jeho zástupce.

Poškozené díly mohou být opraveny nebo vyměněny pouze autorizovanými opraváři. V případě opravy neautorizovanou osobou záruka pozbývá platnosti. Kromě toho může neprofesionálně provedená oprava znamenat nebezpečí pro obsluhu stroje.

## 12 DEMONTÁŽ ETIKETOVACÍHO STROJE

V případě zničení stroje nebo jeho totálního opotřebení, musí být stroj demontován. Jeho kovové části (nerezové, mosazné, železné díly), plastové části (PVC, plexisklo) a elektromotor musí být odděleny. Buďte opatrní obzvláště při výběru oleje a mazadla z pohonné jednotky – redukčních převodů. Separované komponenty stroje musí být odevzdány do tříděného odpadu.